

## EE 100

(CZ)

### Návod k obsluze Soumrakový spínač

#### Princip funkce :

Soumrakový spínač EE100 spíná obvody elektrického osvětlení v závislosti na intenzitě denního osvětlení a hodnotě nastavené obsluhou na přístroji.

Výstup EE100 je :

- sepnut, je-li naměřená hodnota nižší než hodnota nastavená na přístroji
- rozepnut, je-li naměřená hodnota vyšší než hodnota nastavená na přístroji

(D)

### Bedienungsanleitung Dämmerungs- schalter

#### Funktionsprinzip :

Der Dämmerungsschalter EE100 steuert Beleuchtungskreise in Abhängigkeit vom Tageslicht und dem von dem Benutzer eingestellten Wert;

Der Ausgang des EE100 ist :

- eingeschaltet, wenn der gemessenen Wert niedriger ist als den eingestellten Wert;
- ausgeschaltet, wenn der gemessenen Wert höher liegt als den eingestellten Wert.

(GB)

### user instructions Light sensitive switch

#### Operating principle :

The EE100 light sensitive switch controls light systems according to natural illumination;

- the user sets the working level;
- the photoresistive cell measures the external light level

The state of the output of the EE100 is :

- ON, when the measured level is lower than the setted light level,
- OFF, when the measured level is higher than the setted light level.

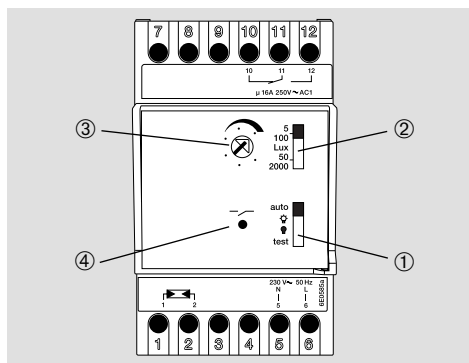

Sepnutí i rozepnutí probíhá s krátkým zpožděním, které zajišťuje, že přístroj nereaguje na krátkodobé světelné změny (například záblesky, reflektory automobilů apod.)

#### Popis přístroje :

- 1 Přepínač pro volbu trvalého sepnutí a vypnutí, automat. provozu a funkce "test"
- 2 Přepínač pro volbu rozsahu
- 3 Potenciometr pro nastavení požadované intenzity osvětlení
- 4 Signalizace sepnutého stavu pomocí LED

Eine Verzögerung beim Ein- und Ausschalten sorgt dafür, dass der Ausgang des Dämmerungsschalters bei kurzen Lichteinwirkungen (Blitz, Autoscheinwerfer, usw...) nicht anspricht.

#### Produkt Beschreibung :

- 1 Schalter für die Wahl der permanenten Ein und Aus Zwangsschaltungen, des Automatik Betriebs und der Test Funktion.
- 2 Schalter zur Wahl des Beleuchtungsbereichs
- 3 Potentiometer zur Einstellung des Beleuchtungsbereichs
- 4 LED zur Schaltzustandsanzeige

The light sensitive switch includes a built in time delay which avoid unnecessary switching due to temporary factors such as car beams etc...

#### Description :

- 1 Override selector switch to allow permanent setting ON or OFF, auto or test mode.
- 2 Lighting range selector
- 3 Potentiometer to set light level
- 4 Indicator to show output switching

#### Nastavení přístroje :

Pro snadné nastavení nastavte přepínač ① do polohy "test", čímž bude eliminováno zpoždění při sepnutí a vypnutí.

Pro volbu rozsahu použijte přepínač ② :

- 5 až 100 lx (nízká intenzita osvětlení) například pouliční osvětlení, reklamy, výlohy ...
- 50 až 2000 lx (vysoká intenzita osvětlení) například markýzy a žaluzie ...

Nejjednodušší nastavení je při požadované intenzitě osvětlení. Při přepínači ① nastaveném v poloze "test" otáčejte potenciometrem ③ na požadovanou intenzitu osvětlení až do rozsvícení LED ④ . Přepínač ① vraťte zpět do polohy "auto" umožňující běžný provoz.

#### Einstellen des Helligkeitwertes

Die Position "test" des Schalters ① erleichtert die Einstellung des Helligkeitwertes in dem die Verzögerung beim Ein- und Ausschalten aufgehoben wird.

Auswahl des Empfindlichkeitsbereiches die der Anwendung entspricht (Schalter ②)

- 5 bis 100 lux (niedrige Helligkeit) Anwendungsbeispiele : Steuerung von Straßen-, Reklame-, Schaufensterbeleuchtung...
- 50 bis 2000 lux (starke Helligkeit) Anwendungsbeispiele : Steuerung von Markisen...

Den Schalter ① auf Position "test" stellen; Am Zeitpunkt des gewünschten Helligkeitwertes, den Potentiometer ③ bis zur Erleuchtung der LED ④ drehen; Den Schalter wieder auf Position auto stellen, d.h. in den normalen Betriebsmodus setzen.

#### Setting of the working level :

The test position of the override selector ① makes easier the setting of the working level, it removes the ON and OFF delay.

Select the sensitivity range which suits with the application (selector ②)

- 5 to 100 lux (low light level) application examples : public lighting, shop windows, signals...
- 50 to 2000 lux (high light level) application examples : control of shades

at the appropriate moment of the day, put the selector ① in test position; turn the potentiometer ③ up to the switching point (the indicator ④ lights); put the selector back to position "auto", the normal operating mode of the device.

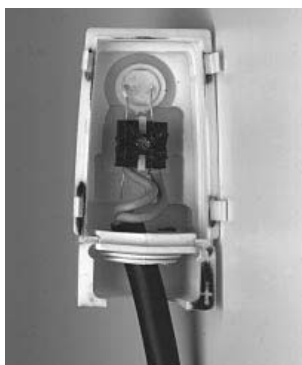

## Instalace fotočidla :

Pro spolehlivou funkci soumrakového spínače musí být čidlo umístěno mimo dosah přímého slunečního záření nebo jiných světelných zdrojů. Musí být též chráněno před znečištěním a vodou.

Při přerušení vedení mezi fotočidlem a soumrakovým spínačem je výstup při automatickém provozu rozepnut.

**Před připojením nebo manipulací s fotočidlem musí být soumrakový spínač odpojen od napájecího napětí 230 V ~.**

## Technické údaje :

### Elektrické údaje :

- jmen. napětí : 230 V~ +10-15%, 50 Hz

## Installation der Fozozelle

Um den sicheren Betrieb des Dämmerungsschalters zu gewährleisten, sollte die Fozozelle nicht direkt der Sonne oder einer sonstigen Lichtquelle ausgesetzt werden. Sie sollte auch vor Staub und Feuchtigkeit geschützt werden.

Bei Unterbrechung der Verbindung zwischen Fozozelle und Dämmerungsschalter, ist der Ausgang im Modus Automatik ausgeschaltet.

**Vor dem Anschluss der Fozozelle oder sonstigem Eingriff auf der Fozozelle, 230V Versorgungsspannung des Dämmerungsschalters ausschalten.**

## Mounting of the cell

To ensure a good working of the light sensitive switch, the cell must not be influenced by artificial light or direct solar radiation and has to be sheltered from dust and humidity.

In case of disconnection of the link between the cell and the light sensitive switch, the output of the device will be switched on.

**Make sure the light sensitive switch is unplugged before connecting the cell.**

## Technical specification

### Electrical specification

- Voltage rating :230V ~+10/-15% 50 Hz

- vlastní spotřeba : 1,5 VA max.
- výstup : 1 přepínací kontakt (bez potenciálu)  
Max. spínaný výkon :
- AC1 16A 250V~  
2000W 230V~
- žárovková svítidla 1000W 230V~
- halogenové žárovky
- zářivky :
- nekompenzované 1000W 230V~
- sériová kompenzace (10μF) 1000W 230V~
- paralelní kompenzace (15μF) 200W 230V~
- duo řazení 1000W 230V~

### Provozní údaje :

- 2 nastavitelné rozsahy : 5 až 100 lx  
50 až 2000 lx
- zpoždění při sepnutí a vypnutí :  
15 sek. až 60 sek.
- provozní teplota :  
-30°C až +60°C (fotočidlo)  
-10°C až +50°C (přístroj)

## Technische Daten :

### Elektrische Daten

- Nennspannung : 230V ~+10/-15% 50 Hz
- Leistungsaufnahme : 1,5 VA max.
- Ausgang : 1 potentialfreier Wechsler,  
Max. Schaltleistung :
- AC1 16A 250V ~  
Glühlampe 2000W 230V ~  
Halogenlampe 1000W 230V ~
- Leuchtstofflampen :
- unkompensiert : 1000W 230V~
- reihenkompenziert (10μF) : 1000W 230V ~
- parallelkompenziert (15μF) : 200W 230V~
- Duo Schaltung : 1000W 230V ~

### Betriebsdaten :

- 2 Empfindlichkeitsbereiche: 5 bis 100 lux,  
50 bis 2000 lux
- Verzögerungszeit beim Ein-und Ausschalten :  
15 bis 60s.

- Consumption : 1,5 VA max.
- Output : 1 voltage free changeover  
contact,Max.breaking capacity :
- AC1 : 16A 250V ~  
Incandescent lamp : 2000W 230V ~  
Halogen lamp : 1000W 230V ~
- Fluorescent lamp :
- uncompensated : 1000W 230V~
- compensated in series (10μF) : 1000W 230V ~
- // compensated (15μF) : 200W 230V~
- duo : 1000W 230V ~

### functional characteristics

- 2 sensitivity ranges 5 to 100 lux, 50 to 2000 lux
- ON and OFF delay : 15 to 60s.
- working temperature : -30°C to +60°C (cell),  
-10°C to +50°C (Modular device)
- storage temperature : - 20°C to +60°C
- Protection class (Cell) : IP54

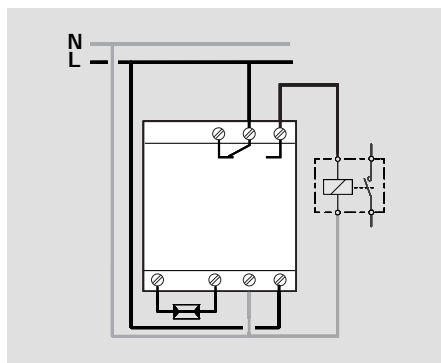

CZ

- skladovací teplota : -20°C až +60°C
- krytí (fotočidlo) : IP54
- třída ochrany (fotočidlo) : II

### Připojitelnost vodičů :

- přístroj : 0,5 až 4mm<sup>2</sup>
- fotočidlo : 0,75 až 2,5 mm<sup>2</sup>
- délka vedení mezi přístrojem a fotočidlem :  
max. 50 m
- Upevnění fotočidla : 2 šrouby Ø 2,5 mm.

### Záruka :

24 měsíců od dat výroby na materiál a výrobní závady. Při výrobních závadách musí být výrobek předložen prodejci s uvedením závady, která se na výrobku vyskytuje.

D

- Betriebstemperatur : -30°C bis +60°C (Zelle),  
-10°C bis +50°C (Modular Gerät)
- Lagertemperatur : -20°C bis +60°C
- Schutzgrad (Zelle) : IP54
- Schutzklasse (Zelle) : II

### Anschlußgrößen :

- Modular gerät : 0,5 bis 4mm<sup>2</sup>
- Zelle : 0,75 bis 2,5 mm<sup>2</sup>
- Maximale Länge zwischen Gehäuse und  
Zelle : 50 m
- Befestigung mit 2 Schrauben Ø 2,5 mm.

### Garantie

Es gelten die Allgemeinen Geschäftsbedingungen der Hager Elektro GmbH. bzw. die gesetzliche Regelung.

GB

- Insulation class (cell) : II

### Connection capacity

- modular device : 0,5 to 4mm<sup>2</sup>
- cell : 0,75 to 2,5 mm<sup>2</sup>
- Max lenght between cell and modular  
device : 50 m.
- Mounting of the cell with 2 screws Ø 2,5 mm.

### Warranty

A warranty period of 24 months is offered on hager products, from date of manufacture, relating to any material of manufacturing defect. If any product is found to be defective it must be returned via the installer and supplier (wholesaler). The warranty is withdrawn if :  
- after inspection by hager quality control dept the device is found to have been installed in a manner which is contrary to IEE wiring regulations and accepted practice within the industry at the time of installations.  
- the procedure for the return of goods has not been followed.  
Explanation of defect must be included when returning goods.